

GLÄSER - UNTERTISCH -
UND HAUBENSPÜLMASCHINEN

Prime Line

Große Flexibilität.
Hervorragende Ergebnisse.





DIE AUF IHRE BEDÜRFNISSE ZUGESCHNITTENE MASCHINE.

Zuverlässig. Ergonomisch. Flexibel.

Ein vollständiges Sortiment und eine Vielzahl von Zubehör.

Entwickelt, damit Sie das Produkt nach Ihren Bedürfnissen konfigurieren können. Auch auf geringen Verbrauch und geringe Instandhaltungskosten wurde viel Wert gelegt.

Das bedeutet, eine Spülmaschine zu konfigurieren, bei der Sie die Technologien hinzufügen können, die Sie benötigen, bzw. bei der Sie sparen können, was Sie nicht benötigen.

Sind Sie bereit, alle Konfigurationen zu entdecken?



PRIME LINE

Ein komplettes Sortiment: **Gläserpüler, Geschirrspüler mit Frontladung mit Einzel- und Doppelkörben, Flaschenspüler als 2-in-1-Geschirrspüler und Haubenspülmaschinen:** alle entwickelt, um die vielfältigen Anforderungen der professionellen Gastronomie zu erfüllen.



PB

Einphasige
Gläserpülmaschinen
Korb 400 x 400 mm /
Ø 375 mm,
Einschubhöhe 220/280 mm



PF

Spülmaschine mit
Frontladung
Multipower
Korb 500 x 500 mm,
Einschubhöhe 360 mm



PF DR

Spülmaschine mit Frontladung
Multipower
Doppelkorb
500 x 500 mm,
Einschubhöhe 360 (200+160) mm



PF B-GREEN

Spülmaschine und Flaschenspüler
2-in-1 Multipower
Korb
500 x 500 mm,
Einschubhöhe 360 mm



PC

Haubenspülmaschine
Multipower (PC07)
Korb
500x500 mm,
Einschubhöhe 440 mm



GESCHÄFTSBEREICHE

Die ideale Lösung für:

HO.RE.CA



PUB, BAR & BISTROTS



KLEINE BÄCKEREI UND
KONDITOREI



EISDIELE



KINDERGÄRTEN UND
KLEINE KANTINEN



Die PRIME-Produktlinie garantiert eine Produktivität von bis zu **65 Körben/Stunde**. Benutzerfreundlich, **praktisch und schnell** für die tägliche Reinigung.

* Haubenspülmaschine PC12.



MERKMALE

ROBUSTHEIT

- **Struktur** aus Edelstahl AISI 304
- Geformte, doppelwandige, isolierte **Tür**. (Untertisch-Modelle)
- **Rückseitige Verkleidung**





FLEXIBILITÄT

- Multipower-Lösung (PF45 und PC07)
- **Automatischer Zyklusstart** beim Schließen der Tür bzw. der Haube (deaktivierbar)
- **Laugenpumpe auf Anfrage**
- **Soft Start:** der Zyklus beginnt sanft und erreicht allmählich die volle Leistung, ohne das Geschirr zu beschädigen (PB-PF-PC07).
- **Alle Parameter in Bezug auf Dauer und Temperatur der Zyklen** können von allen Comenda-zertifizierten Technikern individuell angepasst werden
- **Integriertes Spül- und Nachspülsystem.** (Untertisch-Modelle)

HYGIENE

- Tiefgezogener **Tank** mit schrägem Boden zum Abfluss und abgerundeten Kanten
- **Filtersystem:** Filter aus Polypropylen und Pumpenfilter aus Edelstahl für Untertischmodelle. Herausnehmbare 4-Filter-Einheiten für die praktische tägliche Reinigung von Haubenmodellen.
- **Selbstreinigungszyklus**
- **Drahtführungen des Korbhalters** **Kein Schattenbereich**, um eine gründliche Reinigung des Geschirrs zu gewährleisten. Abgerundete Form zur Vermeidung von Schmutzansammlungen

-  Tankfüllung
-  Einsatzbereit
-  In Betrieb
-  Alarm



SICHERHEIT

- Magnetischer **Mikroschalter** für Zyklusstopp beim Öffnen der Tür bzw. Haube
- **ThermoStopp:** garantiert das korrekte Erreichen der Nachspültemperatur
- **Temperaturregelung** Tank / Boiler mittels Fühler

ALLES UNTER KONTROLLE

- Display mit Folientastatur und Temperaturanzeige
- **4 voreingestellte Spülprogramme** (Schnell, Gläser, Teller,- und Intensivprogramm)
- **Diagnose** mit alphanumerischen Codes
- **Zykluszähler**
- **Zyklus-Statusanzeigen** durch alphanumerisches Countdown
- **Starttaste mit intuitiver Bedienung: es werden verschiedene Farben verwendet, um den Zustand der Maschine anzuzeigen**



MERKMALE

STANDARD

WRIS@2+ INTEGRIERTES REINIGUNGS- UND SPÜLSYSTEM

Verfügbar für alle Untertisch-Modelle und für das Haubenmodell PC07, das ermöglicht, den Verbrauch von Spülwasser um 25 % zu reduzieren, mit immer einwandfreien Ergebnissen. Einsparungen sind mit **WRIS@2+** garantiert: **bis zu 27.302 Liter Wassereinsparung pro Jahr im Vergleich zu einer Spülmaschine mit Standardsystem!**

Dank einer doppelten Wasserklinge wird die Kontaktzeit mit dem Geschirr verlängert, sodass auch die kritischsten Punkte erreicht werden

Leicht abnehmbare
Seitenkappen

Schnellspannsystem



Leicht abnehmbare
Bajonett-Spüldüsen



-25%

- Wasser
- Energie
- Spülmittel

Standard bei Gläserspülmaschine und Spülmaschinen mit Frontladung PB und PF45 sowie für das Haubenmodell PC07.



STANDARD

GETRENNTE SPÜL- UND NACHSPÜLARME AUS EDELSTAHL

Die Haubenspülmaschinen PC09 und PC12 sind mit **getrennten oberen und unteren Rotoren aus Edelstahl zum Spülen and Nachspülen ausgestattet.**

Die kraftvollen Düsen der Spülarms führen eine kreuzförmige Wirkung aus, die selbst den hartnäckigsten Schmutz vollständig beseitigt und einen hohen Hygienegrad gewährleistet.





VERVOLLSTÄNDIGEN SIE IHR GERÄT

OPTIONAL

WÄRMERÜCKGEWINNUNG - CRC2

Die Wärmerückgewinnung CRC2, die für die Haubenmodelle PC07, PC09, PC12 erhältlich ist, ermöglicht den Anschluss der Maschine an Kaltwasser, um die während des Spülvorgangs freigesetzten Wrasen zu kondensieren, die Dampfentwicklung zu reduzieren und das Speisewasser vorzuwärmen.

Auf diese Weise trägt sie dazu bei, eine gesündere und komfortablere Arbeitsumgebung für den Bediener zu schaffen.



Mit der Wärmerückgewinnung CRC2 ist es möglich, die notwendige Energie für das Heizen des Nachspülwassers **um bis zu 35 %** zu reduzieren.



-35%
Energie
⚡



VERVOLLSTÄNDIGEN SIE IHR GERÄT

OPTIONAL

RCD - RINSE CONTROL DEVICE

Das für alle PF* und PC* Modelle erhältliche System RCD gewährleistet einen gleichmäßigen Wasserdruck und konstante Temperatur während des gesamten Nachspülzyklus.

Die hohen Spül- (50°C - 60°C) und Nachspültemperaturen (85°C) mit Kontaktzeiten gemäß DIN 10534 garantieren ein Höchstmaß an Hygiene und verhindern eine Kreuzkontamination.

OPTIONAL

AUSFÜHRUNG MIT INTEGRIERTEM ENHÄRTER

Die Verwendung von enthärtetem Wasser beugt Kalkablagerungen vor, verbessert die Hygiene Ihrer Maschine und macht die Wirkung des Reinigungsmittels noch effektiver.

Aus diesem Grund sind die Spülmaschine der Prime-Produktreihe auch mit integriertem Enthärter erhältlich.**

* „R“ Modell mit integriertem RCD. Zubehör für die PB-Gläserpüler nicht verfügbar.
** Modelle "A" mit integriertem Enthärter. Für das Modell PF45 R B-GREEN ist er nur als externes Zubehör erhältlich.

Wie RCD funktioniert

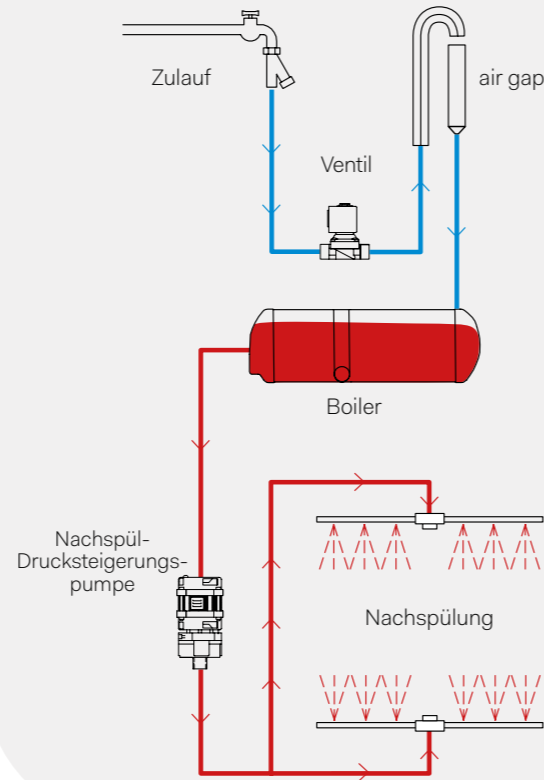

OPTIONAL

KALTSPÜLEN

Kalte und desinfizierte Gläser, bereit für Ihr nächstes Bier!

Um einen kompakten und cremigen Schaum zu erhalten, ist die wichtigste Regel ein kaltes Glas. Wenn es heiß ist, verliert das Bier Kohlensäure und der **Schaum verschwindet!**

Die Gläserpüler PB34 (400 x 400 mm) und PF45 (500 x 500 mm) bieten optional ein kaltes Nachspülprogramm, das es ermöglicht, die Gläser sofort nach dem Spülen zu verwenden. Am Ende des Reinigungsprogramms, wenn die Maschine geöffnet wird, tritt weniger Dampf oder Feuchtigkeit aus!

OPTIONAL

AUSFÜHRUNG MIT DOPPELKORB

Erhöht die Kapazität und verringert die Kosten! Das Modell PF45 R DR bietet Ihnen die Möglichkeit, **zwei Körbe für einen einzigen Spülgang zur Verfügung zu haben.**

Sie umfasst Industrie- und Haushaltseinsatz in kompakten Maßen und optimiert durch den Einsatz des neuen Schrägeinsatzes für den Unterkorb das Spülen und Nachspülen durch Wasserablauf und Vermeidung von Ablagerungen.

x2





VERVOLLSTÄNDIGEN SIE IHRE MASCHINE PF45 R B-GREEN - SPÜLMASCHINEN UND FLASCHENSPÜLER 2-IN-1

Die neue Ausführung B-Green von Comenda, die für das Untertisch-Spülmaschinenmodell PF45 R erhältlich ist und **mit einem Reinigungszyklus für Glasflaschen und Kannen entwickelt wurde**, unterstützt jene Anwender / Einrichtungen, die den Kunststoffverbrauch während des Betriebs reduzieren möchten.

Dank der praktischen 500x500 mm großen Comenda-Körbe können Sie auch Geschirr, Teller und Besteck reinigen.



PF45 R B-GREEN die Lösung für diejenigen, die der Umwelt nahestehen.

Verwenden Sie Glasflaschen und Flaschen/Krüge, um Ihren Kunden Wasser zu servieren?

Die Maschineneinstellungen oder Rotore in der Spülkammer müssen nicht geändert werden.

Dank des Flaschenkorb mit den integrierten Düsenstöcken zur schnellen Positionierung der Flaschen **können Sie die Maschine einfach, zügig beladen!**

Die praktischen Erkennungssensoren aktivieren einen separaten Wasserkreislauf, der **die automatische Auswahl des entsprechenden Programms für eine perfekte Reinigung der Flaschen/ Krüge ermöglicht!**

SIE KÖNNEN BIS ZU 16 FLASCHEN PRO ZYKLUS SPÜLEN!





IMMER AN IHRER SEITE

Seit 1963 haben wir eine einzige Priorität: unseren Kunden zu helfen, die perfekte Reinigungslösung zu finden, um Arbeitsabläufe zu optimieren, Betriebskosten zu senken und brillante Ergebnisse sowie höchste Hygiene- und Sicherheitsstandards zu gewährleisten.

Seit jeher bieten wir ein komplettes und sich ständig weiterentwickelndes Produktsortiment an: von kleinen Gläserspülmaschinen über große Tunnelmaschinen bis hin zu Topfspülmaschinen und Abfallbehandlungslösungen: unser Ziel ist es, Effizienz, Robustheit und Zuverlässigkeit zu garantieren.

Der angebotene Service ist übergreifend: von der **Planung** über die **Produktion**, vom **Verkauf** bis zum **Kundendienst**, der von zertifizierten Händlern und Servicezentren durchgeführt wird, die sich auf Produkte verlassen können, die einfach zu installieren und zu warten sind.

Erfahrung, Innovation und Einfachheit: Comenda, die Muttergesellschaft der Ali Gruppe, bietet professionelle Spülmaschinen komplett „Made in Italy“.

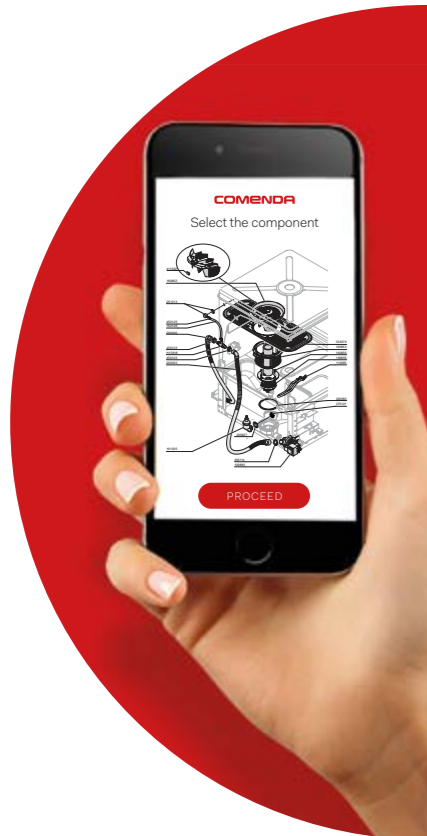

ORIGINALE ERSATZTEILE MIT NUR EINEM KLICK

Es ist möglich, Original-Ersatzteile von Comenda direkt im Bereich Ersatzteile & Service unserer Website oder über die App „Comenda Parts“ zu bestellen und deren Verfügbarkeit rund um die Uhr 7 Tage die Woche einzusehen.

Einfach und schnell.

Gehen Sie zum Abschnitt „Ersatzteile“ auf www.comenda.eu oder greifen Sie auf die App zu, geben Sie Ihre Zugangsdaten ein und wählen Sie den Preiscode, der in den Warenkorb gelegt werden soll, direkt aus der Explosionszeichnung aus!

Benötigen Sie Hilfe? Rufen Sie nach dem Einloggen den Bereich „**VIDEO-TUTORIAL**“ auf, um Schritt für Schritt zu erfahren, wie Sie Ihre Ersatzteile bestellen können!



KUNDENDIENST



Verlieren Sie keine Zeit, Ihre Aktivität kann nicht unterbrochen werden.

Maximale Produktzuverlässigkeit und minimaler Wartungsaufwand: Alle Komponenten sind leicht austauschbar und griffbereit positioniert.

Für Comenda beginnt ein effizienter technischer Service bereits bei der Planung.

Unsere zertifizierten Servicepartner sind weltweit bereit, schnell und kompetent einzugreifen.



SCHULUNGEN

Die kaufmännische und technische Ausbildung unserer Händler und Servicezentren auf der ganzen Welt spielt eine entscheidende Rolle in unserem Geschäft: technische und praktische Seminare, kaufmännische Kurse und monatliche Webinare, um unser Netzwerk überall zu unterstützen!





PRODUKTEIGENSCHAFTEN

PB

Gläserespülmaschinen



	PB 24 PB 24 A*	PB 34 PB 34 A*
AUSSENMASSE (AxBxC) (mm)	460 x 521 x 613	460 x 521 x 673
TIEFE MIT OFFENER TÜR (D) (mm)	791	851
KORB (mm)	400 x 400	400 x 400
EINSCHUBHÖHE (E) (mm)	220	280
SPANNUNGSVERSORGUNG (V)	230V - 50Hz	230V - 50Hz
REINIGUNGSZYKLEN (sek.)	90/90/120/240	90/90/120/240
LEISTUNG (KORB/Std.)	25/25/25/15* 11/11/11/11*	25/25/25/15* 11/11/11/11*
WASSERVERBRAUCH (l)	2,5	2,5
TANKHEIZUNG (kW)	2	2
BOILER (kW)	2,4	2
TANKVOLUMEN (l)	12	12
SPÜLPUMPE (kW)	0,26	0,26
GESAMTAUSSCHLUSS (kW)	2,66	2,66

OPTIONAL

- ABLAUFpumpe
- EXTERNER WASSERENTHÄRTER
- SONDERSpannungen
- ANSCHLUSS AN ENERIE OPTIMIERUNGSANLAGE

- Mit eingebautem Enthärter
- Leistung - Kaltwasseranschluß (15°C)
- Leistung - Warmwasseranschluß (55°C)

PB 24

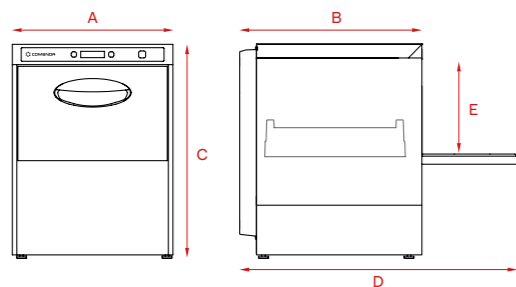

PB 34

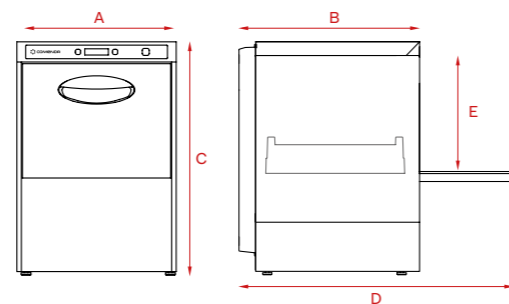

PRODUKTEIGENSCHAFTEN

PF

Untertisch-Geschirrspüler



	PF 45 PF 45 R* PF 45 RA**	PF 45 R DR* PF 45 RA DR**	PF 45 R B-GREEN*
AUSSENMASSE (AxBxC) (mm)	600 x 605 x 820	600 x 605 x 820	600 x 605 x 820
TIEFE MIT OFFENER TÜR (D) (mm)	1015	1015	1015
KORB (mm)	500 x 500	2x 500 x 500	500 x 500
EINSCHUBHÖHE (E) (mm)	360	360 (200 + 160)	360
SPANNUNGSVERSORGUNG (V)	230V - 50Hz 230V/3 - 50Hz 400V/3N - 50Hz	230V - 50Hz 230V/3 - 50Hz 400V/3N - 50Hz	230V - 50Hz 230V/3 - 50Hz 400V/3N - 50Hz
REINIGUNGSZYKLEN (sek.)	90/90/120/240	90/90/120/240	90/90/120/260*
LEISTUNG (KORB/Std.)	40/40/30/15* 23/23/23/15*	55/55/55/30* 27/27/27/27*	40/40/30/14** 32/32/30/14**
WASSERVERBRAUCH (l)	2,5	4	2,5/6*
TANKHEIZUNG (kW)	2	2	2
BOILER (kW)	5	5	7
TANKVOLUMEN (l)	21	21	21
SPÜLPUMPE (kW)	0,45	0,45	0,45
GESAMTAUSSCHLUSS (kW)	5,45	5,45	7,45

OPTIONAL

- MEHRPREIS FÜR BOILERHEIZUNG 7 KW
- ABLAUFpumpe
- EXTERNER WASSERENTHÄRTER
- SONDERSpannungen
- SOCKEL MIT TÜR
- UMBAUSATZ HÖHENEINSTELLBARE FÜSSE FÜR SOCKEL
- ANSCHLUSS AN ENERIE OPTIMIERUNGSANLAGE
- KORBABLAGE MIT INTEGRIERTER ABTROPFLÄCHE PF45 (875 h mm)

- Mit RCD
- Mit eingebautem Enthärter
- Leistung - Kaltwasseranschluß (15°C)
- Leistung - Warmwasseranschluß (55°C)

* Der Wert bezieht sich auf die Zyklen für die Flaschenreinigung und Krüge

PF 45

PF 45 R DR

PF 45 R B-GREEN

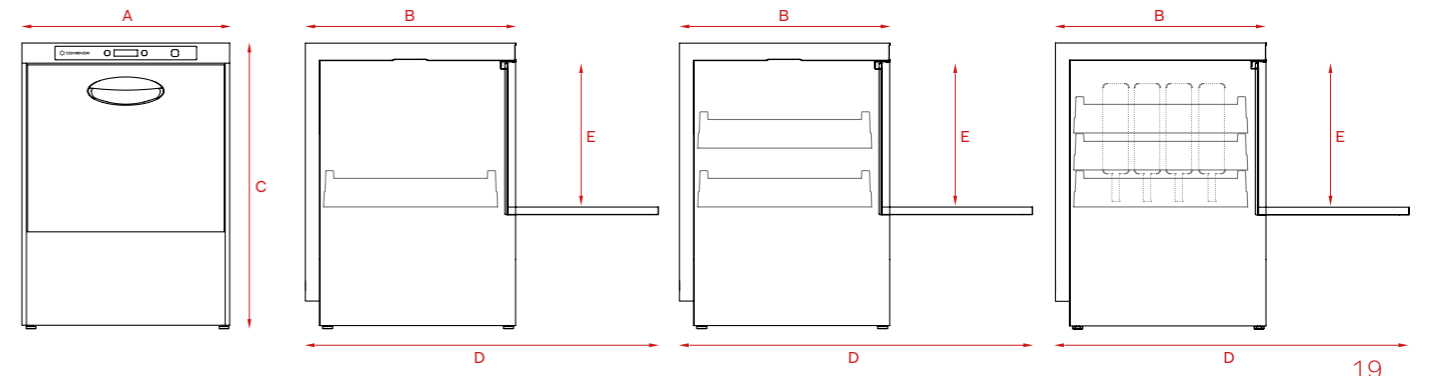



PRODUKTEIGENSCHAFTEN

PC

Haubenspülmaschine

	PC 07 PC 07 R PC 07 RA	PC 09 PC 09 R PC 09 RA	PC 12 PC 12 R PC 12 RA
AUSSENMASSE (AxBxC) (mm)	625 x 740 x 1460	625 x 740 x 1460	625 x 740 x 1460
HÖHE MIT OFFENER HAUBE (D) (mm)	1960	1960	1960
KORB (mm)	500 x 500	500 x 500	500 x 500
EINSCHUBHÖHE (E) (mm)	440	440	440
SPANNUNGSVERSORGUNG (V)	230V - 50Hz 230V/3 - 50Hz 400V/3N - 50Hz	230V/3 - 50Hz 400V/3N - 50Hz	230V/3 - 50Hz 400V/3N - 50Hz
REINIGUNGSZYKLEN (sek.)	90/90/120/240	75/90/120/240	55/90/120/240
LEISTUNG (KORB/Std.)	40/40/30/15 32/32/30/15	48/40/30/15 41/40/30/15	65/40/30/15 41/40/30/15
WASSERVERBRAUCH (l)	2,5	2,8	2,8
TANKHEIZUNG (kW)	2,2	3	3
BOILER (kW)	7	9	9
TANKVOLUMEN (l)	42	42	42
SPÜLPUMPE (kW)	0,7	1,1	1,5
GESAMTAUSSCHLUSS (kW)	7,7	10,1	10,15



OPTIONAL

MEHRPREIS FÜR BOILERHEIZUNG
9 kW

ABLAUFpumpe

DOSIEREINHEIT FÜR
REINIGUNGSMITTEL

EXTERNER WASSERENTHÄRTER

SONDERSPANNUNGEN

ZU- / ABLAFTISCHE

ANSCHLUSS AN ENERGIE
OPTIMIERUNGSANLAGE

MEHRPREIS FÜR DOPPELWANDIGE HAUBE

- Mit RCD
- Mit eingebautem Enthärter
- Leistung - Kaltwasseranschluß (15°C)
- Leistung - Warmwasseranschluß (55°C)

KOMPAKTHEIT

CRC2 nimmt gleich viel Platz wie eine Maschine mit offener Haube ein: 625x740x1894 (F) mm.

PC 07 / PC 09 / PC 12

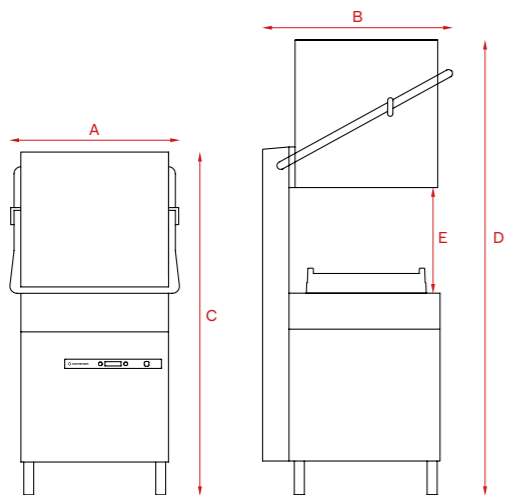

PC CRC2

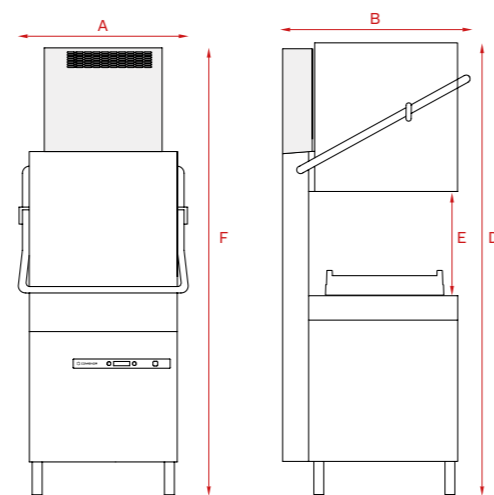

+ AUSFÜHRUNG



Entdecken Sie die "+"- Ausführungen komplett mit Ablaufpumpe und Spütmitteldosierpumpe! (verfügbar für PB, PF und PC)

MEHRZWECK LÖSUNGEN



Entdecken Sie auch PF46 R und PFS90 R: die Mehrzweckgeschirrspüler der Prime Serie mit 500x600 mm Korb, extra-large Einschubhöhe, intuitivem Bedienfeld und WI-FI Verbindung (optional)

KONTAKTE

Comenda Ali Group

Via Galileo Galilei 8
20051 Cassina de' Pecchi (MI)
Italia

T +39 02 952281
sales@comenda.eu
www.comenda.eu



Azienda con sistema di gestione qualità/ambiente certificato
secondo le norme ISO9001 e ISO14001:2015.

Comenda complies with ISO9001 quality management system
and ISO14001:2015 environmental management system.

Cod. 90002011122 - Con riserva di variazione delle caratteristiche tecniche. Foto non vincolanti.





an Ali Group Company



The Spirit of Excellence